

**MODELLEN**  
3WPE, 3WPF

**SPECIFICATIES**

Houdkracht	360 N ≈ 36 kg
Voltage	12V DC / 24V DC ± 10%
Stroomafname	140 mA / 12V DC
	170 mA / 24V DC

**LET OP! Gebruik een gestabiliseerde voeding**

**STANDAARD INSTALLATIE**

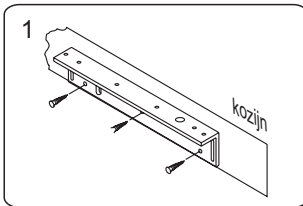

1 Bepaal de montagelocatie op het kozijn voor de L steun. Zorg ervoor dat de deur nog kan sluiten.

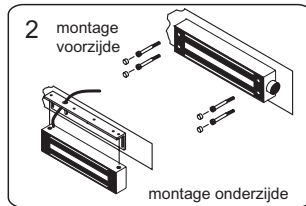

2 Gebruik de schroeven om de magneet aan de L steun te monteren. Bij montage voorzijde van de magneet kan deze direct op het kozijn worden gemonteerd.

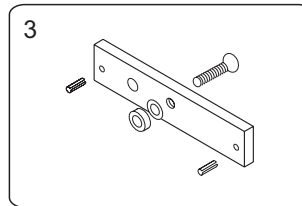

3 Assembleer de ankerplaat en monteer deze.

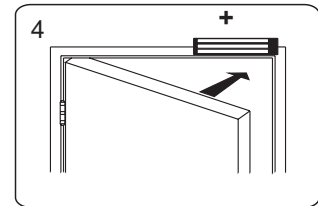

4 Sluit de deur en sluit de bekabeling aan en test het geheel.

**AANSLUITEN**

**3WPE**

**12V DC: zwart/rood**

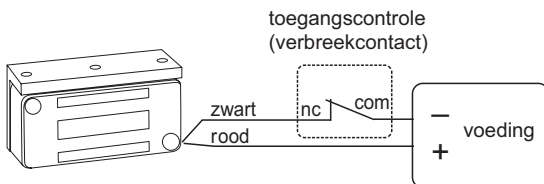

**3WPF**

**24V DC: zwart/wit**

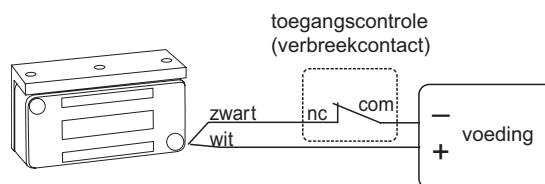

**MAATVOERING**

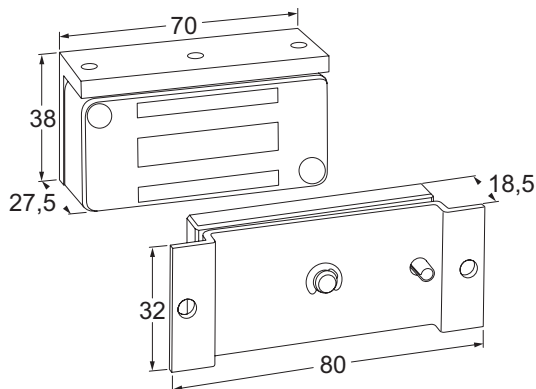

**CONNECTOR**

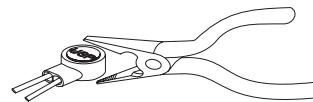

Gebruik een tang om de connector zo in te drukken dat de kop gelijk loopt aan de connector. De kabeleinden hoeven niet gestript te worden.