

MODELLEN

GS17

SPECIFICATIES

Geschikt voor modellen 17SSM, 17SSMDT, 17DSMDT

INSTALLATIE EN MAATVOERING

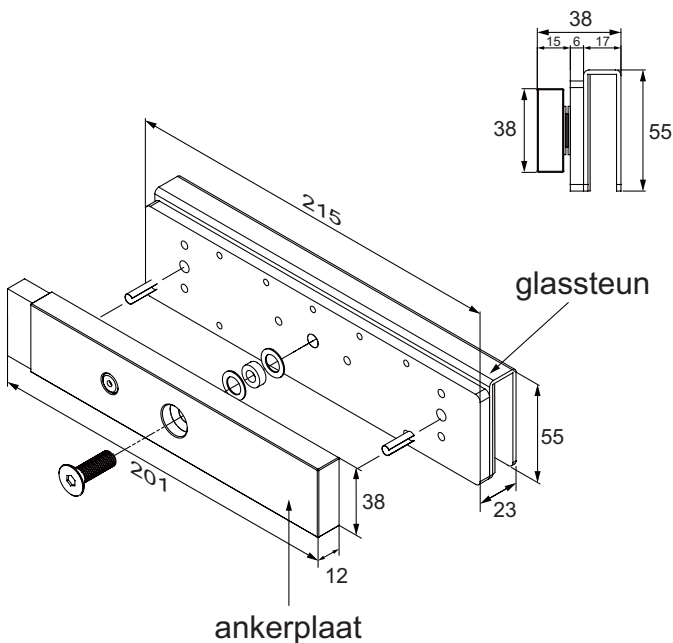
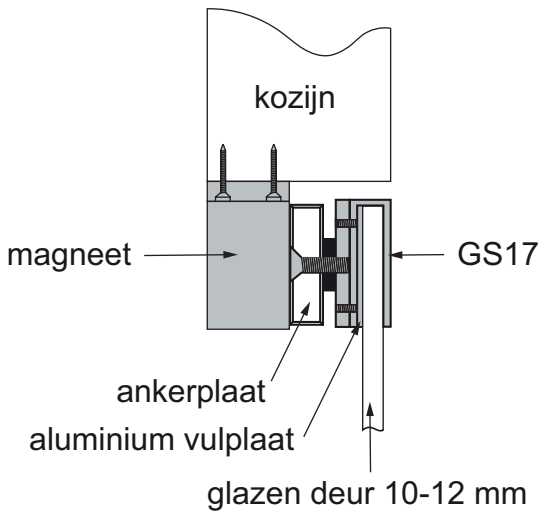

INSTALLATIE

Bij deze glassteun worden 3 stuks aluminium vulplaten geleverd welke voorzien zijn van dubbelzijdige tape.

Bepaal als eerste de positie van de ankerplaat op het glas.

Plak vervolgens op deze positie één aluminium vulplaat op het glas aan de zijde waar de ankerplaat gemonteerd gaat worden. Deze aluminium vulplaat is ervoor om te zorgen dat de zwarte imbuschroeven waar de glassteun mee wordt gefixeerd niet direct tegen het glas aan worden geschroefd. Door plaatsing van tenminste één aluminium plaat worden de zwarte imbuschroeven tegen de vulplaat gedraaid. Er moet dus altijd minimaal één aluminium plaat tussen zitten!

Bij een glazen deur van 12 mm volstaat één aluminium vulplaat. Bij een glazen deur van 10 mm zullen alle 3 de aluminium vulplaten moeten worden geplaatst. Het is in dit geval verstandig om één van de 3 platen aan de andere zijde van het glas te plakken, zodat het glas t.o.v. de glassteun in het midden zit.

LET OP: Als er geen vulplaat wordt geplaatst aan de zijde waar de zwarte imbuschroeven zitten kan het glas barsten.

Wanneer de steun op het glas gefixeerd is kan desgewenst de ankerplaat of de opbouw behuizing voor de ankerplaat op de steun worden gemonteerd.

Let op dat de M8 schroef in het midden van de ankerplaat niet te ver en te sterk door wordt doorgedraaid anders kan er te veel kracht op het glas komen.